

VÝKRESY ALTERNATÍVNEHO RIEŠENIA

KOTVENIE K1

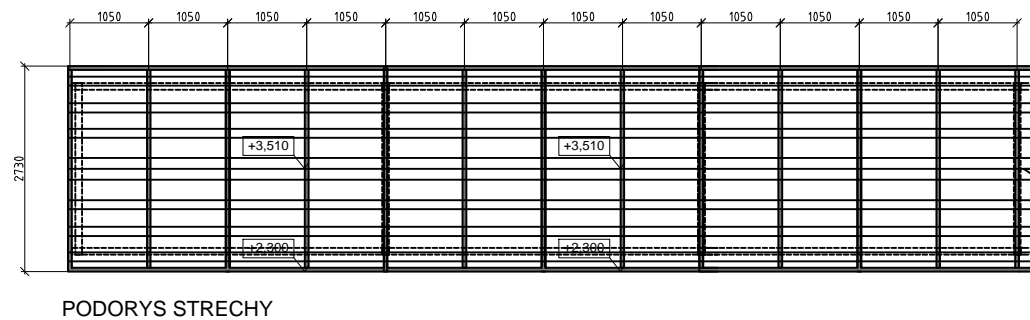

Autor má vyhradené právo udeľovať súhlas na každé použitie diela, na ochranu pred zásahom do diela, na autorskú korektúru diela (dozor autora nad zhotovením) a iné práva podľa autorského zákona. Zodpovedná osoba narábať s obsahom tohto dokumentu je povinná naštudovať si jeho obsah a v prípade nejasností musí tieto zistenia neodkladne oznámiť autorovi a v ďalšom postupe sa riadiť jeho pokynmi. V prípade, že tak neurobí, berie plnú zodpovednosť za škody spôsobené neporozumením alebo zlým výkladom obsahu tohto dokumentu. Informácie v tomto dokumente slúžia k objasneniu ideí, konceptu, technického riešenia alebo iného opisu projektovaného diela. Rozmery na tomto výkrese nemožno odmeriavať. Tento dokument je majetkom projektanta, nesmie byť použitý pre výstavbu, reprodukovany, upravený alebo napodobňovaný bez súhlasu autora.

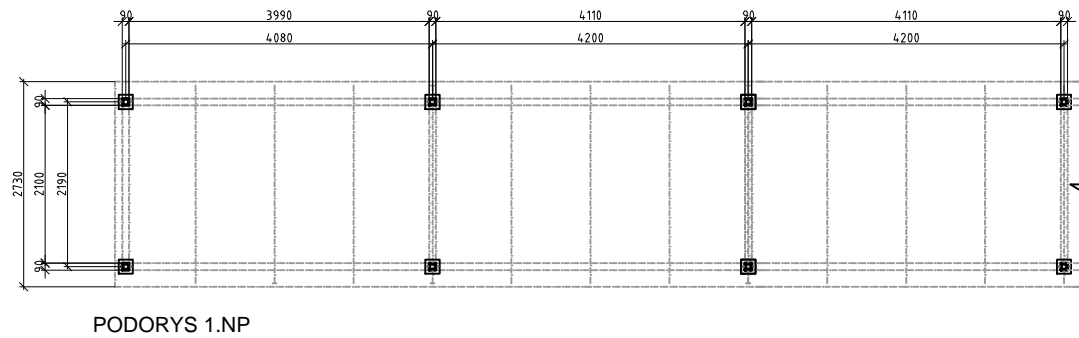
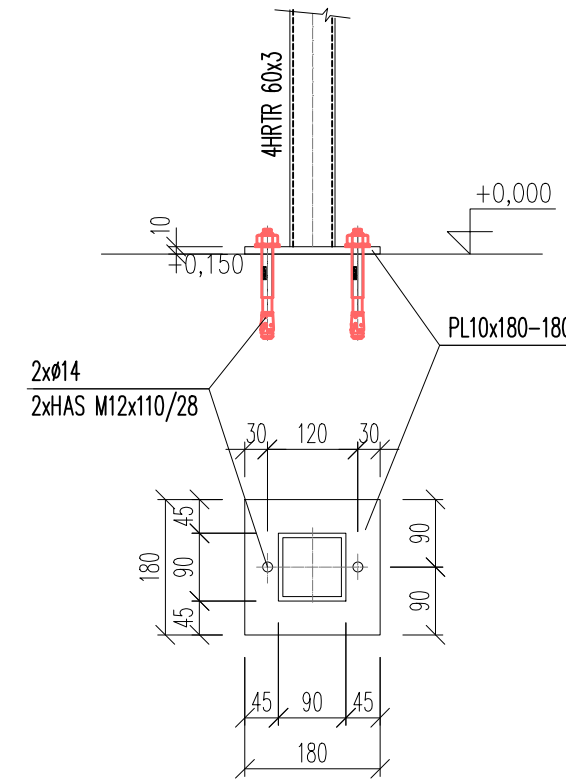
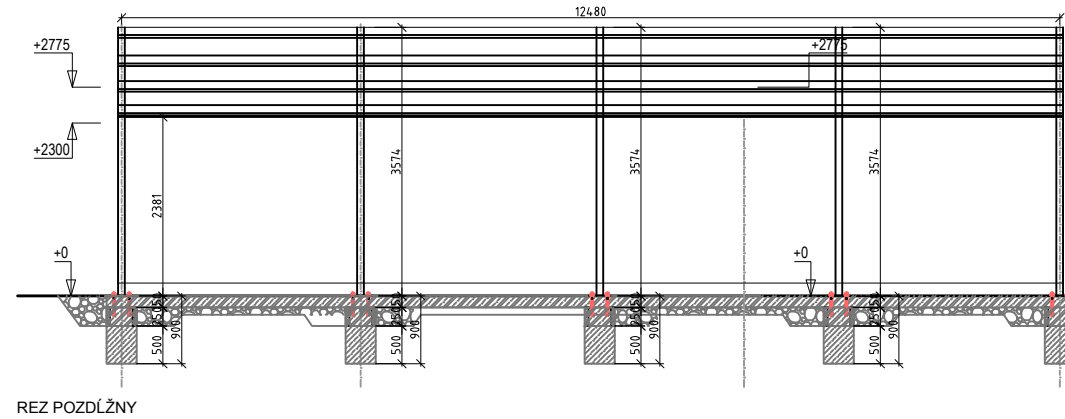
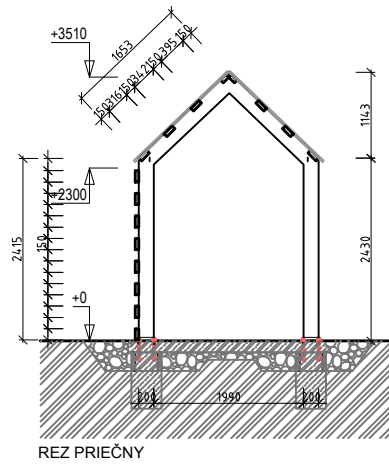
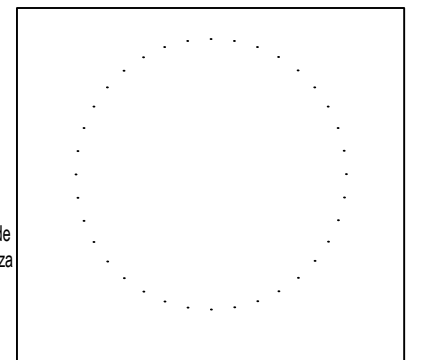

STAVBA	DOKUMENTÁCIA PRE REALIZÁCIU STAVBY ZŠ MEDZILABORECKÁ	GENERÁLNY DODÁVATEĽ / GENERAL CONTRACTOR: EKO Energy Projekt, s.r.o. Karpatské námestie 10A 831 02 Bratislava tel. +421 948 514 497 mail: projekcia@ekoenergie.com	
MIESTO STAVBY	parc. č. 15640/2,3,4,5,58, 15638/7,8,9,10,94,95, k.ú. Ružinov, obec Bratislava - Ružinov	SUBDODÁVATEĽ / GENERAL CONTRACTOR'S SUPPLIER:	
INVESTOR / OBJEDNÁV.	Mestská časť Bratislava - Ružinov Mierová ul. 21, 827 05 Bratislava	DÁTUM:	06 / 2020
DRUH STAVBY	NOVOSTAVBA OBJEKTOV ZŠ, TELOCVIČNE, ROZŠÍRENIE JEDÁLNE A PRÍSLUŠENSTVA	ZÁKAZKOVÉ Č.:	062020
STAVEBNÝ OBJEKT	SO 01 Novonavrhovaný pavilón ZŠ SO 02 Navrhovaná telocvičňa SO 03 Rozšírenie jedálne, sanácia kuchyne SO 04 Navrhované spevnené plochy SO 05 Prípojka elektrickej energie SO 06 Prípojka vodovodu SO 07 Splašková kanalizácia SO 08 Dažďová kanalizácia SO 10 Navrhované sadové úpravy SO 11 Sanácia prístrešku	MIERKA:	1:50
GENER. PROJEKTANT	Eko Energy Projekt s.r.o., Ing. Peter Sivoň, PhD.,	FORMÁT:	8 x A4
PROJEKTANT ČASTI	Ing. Peter Sivoň, PhD., Ing. arch. Alexandra Plančarová	VÝKRES Č.:	ARCH 03b
ZOD.PROJEKTANT	Ing. Peter Sivoň, PhD., Ing. arch. Alexandra Plančarová	STUPEŇ PD.	DRS
KRESLIL	Ing. Peter Sivoň, PhD., Ing. arch. Alexandra Plančarová	REVIZIA	
NÁZOV VÝKRESU	Stavebné výkresy-alternatívne riešenie		
ČASŤ PD - PROFESIA	Architektonicko-stavebná časť		